

CS PŘEKLAD ORIGINÁLNÍHO NÁVODU K MONTÁŽI A OBSLUZE

Řízení průmyslových vrat

GIGAcontrol TA



Místo pro
záruční etкетu



Údaje o výrobku:

Sériové č.: Uvedeno na titulní straně tohoto návodu k montáži a obsluze (popř. na záruční etiketě).

Rok výroby: od 03.2019

Údaje o návodu k montáži a obsluze

Verze návodu k montáži a obsluze:

GIGAcontrol-TA_S11387-00019_482019_0-DRE_Rev-B_CS

Záruka

Záruka odpovídá zákonným ustanovením. Kontaktním partnerem pro poskytnutí záruky je kvalifikovaný specializovaný prodejce. Nárok na záruku platí pouze v zemi, ve které byl přístroj zakoupen. Nároky vyplývající ze záruky se nevztahují na spotřební materiál, jako jsou například akumulátory, baterie, pojistky a svítidla. To platí také pro díly podléhající opotřebení. Přístroj je konstruován pro omezenou četnost použití. Častější používání vede ke zvýšenému opotřebení.

Kontaktní údaje

Potřebujete-li zákaznický servis, náhradní díly nebo příslušenství, kontaktujte prosím vašeho kvalifikovaného specializovaného prodejce nebo váš montážní závod.

Zpětná vazba k tomuto návodu k montáži a obsluze

Tento návod k montáži a obsluze jsme se pokusili sestavit tak přehledně, jak je to jen možné. Máte-li podněty pro lepší uspořádání tohoto návodu k montáži a obsluze nebo vám v něm chybí údaje, zašlete nám své návrhy na:



+49 (0) 7021 8001-403



doku@sommer.eu

Servis

Jestliže potřebujete servis, kontaktujte nás prostřednictvím naší zpoplatněné servisní linky nebo se podívejte na naši domovskou stránku:



+49 (0) 900 1800-150

(0,14 EUR/min. z německé pevné sítě, ceny mobilního volání se liší)

www.sommer.eu/de/kundendienst.html

Autorská práva a práva k duševnímu vlastnictví

Autorské právo k tomuto návodu k montáži a obsluze přísluší výrobcí. Žádná část tohoto návodu k montáži a obsluze nesmí být v žádné formě reprodukována nebo za použití elektronických systémů zpracovávána, rozmnožována nebo rozšiřována bez písemného povolení společnosti **SOMMER Antriebs- und Funktechnik GmbH**. Jednání v rozporu s výše uvedeným ustanovením zavazuje k náhradě škody. Všechny značky, jmenované v tomto návodu, jsou vlastnictvím příslušných výrobců a tímto uznány.

Obsah

1. O tomto návodu k montáži a obsluze	5	9.1	Reset pomocí tlačítka Reset	31	
1.1	Uschování a předání návodu k montáži a obsluze	5	9.2	Reset prostřednictvím trojdílného tlačítka na krytu řídicí jednotky	31
1.2	Důležité informace u překladů	5	10. Dálkové ovládání	32	
1.3	Popisovaný typ výrobku	5	10.1	Dálkové ovládání	32
1.4	Cílové skupiny návodu k montáži a obsluze	5	10.2	Naprogramování ovladače	32
1.5	Vysvětlení výstražných symbolů a pokynů	5	10.3	Přerušování programovacího režimu	32
1.6	Zvláštní výstražné pokyny, symboly nebezpečí a příkazové značky	6	10.4	Vymazání tlačítka vysílače z kanálu dálkového ovládání	32
1.7	Zvláštní výstražné pokyny, symboly nebezpečí a příkazové značky	6	10.5	Úplné vymazání ovladače z přijímače	33
1.8	Upozornění k textovému zobrazení	7	10.6	Vymazání kanálu dálkového ovládání v přijímači	33
1.9	Použití řídicí jednotky v souladu s určením	8	10.7	Vymazání všech kanálů dálkového ovládání v přijímači	33
1.10	Použití řídicí jednotky v rozporu s určením	8	10.8	Naprogramování druhého ručního ovladače na dálku (HFL)	34
1.11	Kvalifikace personálu	8	10.9	Informace o Memo	34
1.12	Pro provozovatele	9	11. Odstraňování závad	35	
2. Všeobecné bezpečnostní pokyny	10	11.1	Přehledová tabulka k odstraňování závad	35	
2.1	Základní bezpečnostní pokyny pro provoz	10	12. Schéma připojení	36	
2.2	Doplňující užitečné pokyny	11			
2.3	Doplňující bezpečnostní pokyny pro ruční ovladač	11			
2.4	Doplňující užitečné pokyny ohledně ručního ovladače	11			
3. Popis funkce a výrobku	12				
3.1	Funkce řídicí jednotky	12			
3.2	Bezpečnostní vybavení	12			
3.3	Označení výrobku	13			
3.4	Rozsah dodávky	14			
3.5	Rozměry	15			
3.6	Technické údaje	15			
3.7	Typy vrat, typy pohonů a příslušenství	16			
4. Nástroje a ochranné vybavení	17				
4.1	Potřebné nástroje a osobní ochranné vybavení	17			
5. Prohlášení o shodě	18				
6. Montáž	19				
6.1	Důležité pokyny k montáži	19			
6.2	Příprava montáže	21			
7. Elektrická instalace	23				
7.1	Výstražné a bezpečnostní pokyny pro elektrickou instalaci	23			
7.2	Přehled	24			
7.3	Možnosti připojení	25			
7.4	Propojení mezi GIGAsedo+ nebo GIGARoll+ a GIGAcontrol TA	26			
7.5	Připojení příslušenství	26			
8. Uvedení do provozu	27				
8.1	Rozpoznání směru otáčení a nastavení koncových poloh	27			
8.2	Dodatečná korekce koncových poloh	28			
8.3	DIP spínače	29			
9. Reset a tovární nastavení	31				

1. O tomto návodu k montáži a obsluze

1.1 Uschování a předání návodu k montáži a obsluze

Přečtěte si tento návod k montáži a obsluze pozorně a kompletně před montáží, uvedením do provozu, provozem a před demontáží. Dodržujte všechny výstražné a bezpečnostní pokyny.

Uložte tento návod k montáži a obsluze v místě použití tak, aby byl vždy po ruce a dobře přístupný.

Náhradní návod k montáži a obsluze si můžete stáhnout na stránkách společnosti **SOMMER** na adrese:

www.sommer.eu

Při předání nebo dalším prodeji přístroje třetí straně předejte novému majiteli následující dokumenty:

- ES prohlášení o shodě
- předávací protokol a revizní knihu
- tento návod k montáži a obsluze
- doklad o pravidelné údržbě, kontrole a péči
- podklady o provedených úpravách a opravách

1.2 Důležité informace u překladů

Originální návod k montáži a obsluze byl vypracován v německém jazyce. U každého jiného dostupného jazyka se jedná o překlad německé verze. Naskenováním QR kódu získáte odkaz na originální návod k montáži a obsluze.



<http://som4.me/orig-giga-ta-rev-a>

1.3 Popisovaný typ výrobku

Řídicí jednotka je konstruována dle aktuálního stavu techniky a uznaných technických pravidel a podléhá směrnici o strojních zařízeních ES (2006/42/ES).

Řídicí jednotka je vybavená přijímačem dálkového ovládání. Je popsáno příslušenství, které lze volitelně dodat.

Provedení se může podle daného typu lišit. Proto může být nabídka příslušenství rozdílná.

1.4 Cílové skupiny návodu k montáži a obsluze

Návod k montáži a obsluze si musí přečíst a respektovat každá osoba pověřená některou z následujících prací nebo použití:

- Vykládka a vnitropodniková přeprava
- Vybalení a montáž
- Uvedení do provozu
- Nastavení
- Použití
- Údržba, kontroly a péče
- Odstranění závad a opravy
- Demontáž a likvidace

1.5 Vysvětlení výstražných symbolů a pokynů

V tomto návodu k montáži a obsluze používáme následující skladbu výstražných pokynů.



Symbol
nebezpečí



Signální slovo

Druh a zdroj nebezpečí
Důsledky nebezpečí

► Odvrácení/zabránění nebezpečí

Symbol nebezpečí označuje nebezpečí. Signální slovo je spojeno se symbolem nebezpečí. Podle závažnosti nebezpečí rozlišujeme tři stupně:

NEBEZPEČÍ

VÝSTRAHA

POZOR

1. O tomto návodu k montáži a obsluze

Takto jsou uvedeny tři různé stupně výstražných pokynů.



NEBEZPEČÍ

Popisuje bezprostředně hrozící nebezpečí, které má za následek závažná poranění nebo smrt
Popisuje důsledky nebezpečí pro vás nebo jiné osoby.

- ▶ Dodržujte pokyny k odvrácení/zabránění nebezpečí.



VÝSTRAHA

Popisuje možné nebezpečí závažného nebo smrtelného poranění
Popisuje možné důsledky nebezpečí pro vás nebo jiné osoby.

- ▶ Dodržujte pokyny k odvrácení/zabránění nebezpečí.



POZOR

Popisuje možné nebezpečí nebezpečné situace
Popisuje možné důsledky nebezpečí pro vás nebo jiné osoby.

- ▶ Dodržujte pokyny k odvrácení/zabránění nebezpečí.

Pro pokyny a informace jsou použity následující symboly:



UPOZORNĚNÍ

Popisuje navazující informace a užitečná upozornění pro odborné nakládání s produktem bez ohrožení osob.
Pokud není respektováno, může dojít k hmotným škodám nebo poškození přístroje nebo vrat.



INFORMACE

Popisuje navazující informace a užitečná upozornění.
Jsou popsány funkce pro optimální používání výrobku.



INFORMACE

Tento symbol upozorňuje na to, že žádné komponenty přístroje vyřazeného z provozu nesmí přijít do domovního odpadu, protože obsahují škodlivé látky. Komponenty musí být řádně zlikvidovány veřejnoprávním podnikem zabývajícím se odbornou likvidací. V této věci musí být dodržena místní a národní ustanovení.



INFORMACE

Tento symbol upozorňuje na to, že vyřazené akumulátory a baterie nesmí přijít do domovního odpadu. Vyřazené akumulátory a baterie obsahují škodlivé látky. Musí se řádně odevzdat do komunální sběrné nebo poskytnutých sběrných nádob prodejců. V této věci musí být dodržena místní a národní ustanovení.



Na obrázcích a v textu jsou použity další symboly.



Další informace lze vyhledat v tomto návodu k montáži a obsluze.



Odpojte přístroj od síťového napájení.



Připojte přístroj k síťovému napětí.



Symbol odkazuje na nastavení z výroby.



Symbol odkazuje na zařízení kompatibilní s Wi-Fi, například smartphone.

1.6 Zvláštní výstražné pokyny, symboly nebezpečí a příkazové značky

Pro přesnější specifikaci zdroje nebezpečí jsou společně s výše uvedenými symboly nebezpečí a signálními slovy použity následující symboly. Pro zabránění hrozícímu nebezpečí dodržujte tyto pokyny.

1.7 Zvláštní výstražné pokyny, symboly nebezpečí a příkazové značky

Pro přesnější specifikaci zdroje nebezpečí jsou společně s výše uvedenými symboly nebezpečí a signálními slovy použity následující symboly. Pro zabránění hrozícímu nebezpečí dodržujte příslušné pokyny.



Nebezpečí úrazu elektrickým proudem!



Nebezpečí při pádu součástí!



Nebezpečí vtažení!

1. O tomto návodu k montáži a obsluze

	Nebezpečí přimáčknutí a uskřípnutí!
	Nebezpečí zakopnutí a pádu!
	Nebezpečí v důsledku optického záření!
	Nebezpečí v důsledku horkých součástí!
 	Nebezpečí poranění očí!
 	Nebezpečí poranění v oblasti hlavy!
 	Nebezpečí poranění rukou!

1.8 Upozornění k textovému zobrazení

1. Vztahuje se na pokyny pro manipulaci

⇒ Vztahuje se na výsledky pokynu pro manipulaci

Výčty jsou zobrazeny jako seznam s body výčtu:

- Výčet 1
- Výčet 2

1, A **1** **A** Číslo položky na obrázku odkazuje na číslo v textu.

Nejdůležitější místa v textu, například v pokynech pro manipulaci, jsou zvýrazněna **tučně**.

Odkazy na jiné kapitoly nebo odstavce jsou uvedeny **tučně** a v "uvozovkách".

1. O tomto návodu k montáži a obsluze

1.9 Použití řídicí jednotky v souladu s určením

GIGAcontrol TA rozšiřuje rozsah funkcí řízení průmyslových vrat GIGAcontrol T+. Je určena výhradně pro tento účel použití. Popsané úpravy řídicí jednotky je dovoleno provádět jen s originálním příslušenstvím společnosti **SOMMER** a jen v popsaném rozsahu.

Vrata automatizovaná touto řídicí jednotkou musí splňovat aktuálně platné mezinárodní normy a normy, směrnice a předpisy dané země. Je to např. ČSN EN 12604, ČSN EN 12605 a ČSN EN 13241-1.

Řídicí jednotku je dovoleno používat pouze:

- pokud pro vratový systém bylo vystaveno ES prohlášení o shodě,
- pokud byly na vratový systém umístěny označení CE a typový štítek,
- jsou-li k dispozici vyplněný předávací protokol a revizní kniha,
- pokud je k dispozici návod k montáži a obsluze pro pohon,
- za dodržení tohoto návodu k montáži a obsluze,
- v technicky bezchybném stavu,
- se zřetelem na bezpečnostní předpisy a rizika zaškolenými uživateli.

Smí se používat jen originální náhradní díly.

Řídicí jednotka nesmí být provozována v prostředí s agresivní atmosférou (např. vzduch obsahující sůl).

1.10 Použití řídicí jednotky v rozporu s určením

Použití nad rámec nebo jiné než uvedené v kapitole "1.9 Použití řídicí jednotky v souladu s určením" na straně 8 se považuje za použití v rozporu s určením.

Riziko nese výlučně provozovatel.

Záruka výrobce zaniká v důsledku:

- škod, které vzniknou následkem jiného použití nebo použití v rozporu s určením
- použití s vadnými díly
- nepřípustných úprav řídicí jednotky
- modifikací a nepřípustného naprogramování přístroje a jeho součástí

Vrata nesmí být součástí protipožárního systému, únikové cesty nebo nouzového východu, kdy jsou vrata při požáru automaticky zavřena. Automatické zavření je znemožněno montáží pohonu.

Respektujte místní stavební předpisy.

Řídicí jednotka se nesmí používat v:

- prostorách s nebezpečím výbuchu
- prostředí se vzduchem s extrémně vysokým obsahem soli
- agresivním prostředím, sem náleží mimo jiné chlor

1.11 Kvalifikace personálu

Osoby pod vlivem drog, alkoholu nebo léků ovlivňujících reakční schopnost nesmějí na přístroji provádět **žádné** práce.

Po montáži řídicí jednotky musí osoba odpovědná za montáž podle směrnice 2006/42/ES o strojních zařízeních vystavit ES prohlášení o shodě pro vratový systém a umístit na vratový systém označení CE a typový štítek. To platí také při dodatečném vybavení ručně ovládaných vrat. Navíc musí být vyplněny předávací protokol a revizní kniha.

K dispozici jsou:

- ES prohlášení o shodě
- předávací protokol pro přístroj



<http://som4.me/konform>

1. O tomto návodu k montáži a obsluze

Kvalifikovaný odborný pracovník pro montáž, uvedení do provozu a demontáž

Tento návod k montáži a obsluze si musí kvalifikovaný odborný pracovník, který výrobek instaluje nebo udržuje, přečíst, porozumět mu a dodržovat jej.

Práce na elektrické instalaci a konstrukčních dílech pod napětím smí provádět pouze **kvalifikovaný elektrikář**, podle EN 50110-1.

Montáž, uvedení do provozu a demontáž výrobku smí provádět pouze kvalifikovaný odborný pracovník.

Kvalifikovaný odborný pracovník musí mít znalosti následujících norem:

- ČSN EN 13241-1 Vrata – Norma výrobku
- ČSN EN 12604 Vrata – Mechanické vlastnosti – Požadavky
- ČSN EN 12605 Vrata – Mechanické vlastnosti – Zkušební metody
- ČSN EN 12445 a EN 12453 – Bezpečnost při používání motoricky ovládaných vrat

Kvalifikovaným odborným pracovníkem rozumíme osobu poskytnutou montážním závodem. Kvalifikovaný odborný pracovník musí provozovatele seznámit s:

- provozem zařízení a z něj vycházejícím nebezpečím
- zacházením s manuálním nouzovým odblokováním
- pravidelnou údržbou, kontrolou a péčí, které musí provádět provozovatel.

Provozovatel musí být upozorněn, že musí seznámit další uživatele s provozem řídicí jednotky, z něj vycházejícím nebezpečím a nouzovým odblokováním. Provozovatel musí být informován o tom, které práce smí provádět pouze kvalifikovaný odborný pracovník:

- instalace příslušenství
- nastavení
- pravidelná údržba, kontrola a péče
- odstranění závad a opravy

Provozovateli musí být předány níže uvedené dokumenty pro vratový systém:

- ES prohlášení o shodě
- předávací protokol a revizní knihu
- návod k montáži a obsluze pro pohon a vrata

1.12 Pro provozovatele

Provozovatel musí dbát na to, aby na vratovém systému byly umístěny označení CE a typový štítek.

Provozovateli musí být vydány níže uvedené dokumenty pro vratový systém:

- návod k montáži a obsluze pro pohon a vrata
- revizní kniha
- ES prohlášení o shodě
- předávací protokol

Tento návod k montáži a obsluze musí provozovatel umístit vždy na dosah ruky pro všechny uživatele a na dobře přístupném místě použití.

Provozovatel je odpovědný za:

- použití řídicí jednotky v souladu s určením
- bezchybný stav
- zaškolení všech uživatelů pro provoz a ohledně všech souvisejících rizik spojených s vratovým systémem
- provoz
- údržbu, kontrolu a péči kvalifikovaným odborným pracovníkem
- odstranění poruch a opravy kvalifikovaným odborným pracovníkem

Výrobek nesmí ovládat osoby s omezenými fyzickými, senzorickými nebo mentálními schopnostmi či nedostatečnými zkušenostmi a vědomostmi. Ledaže by tyto osoby byly zaškoleny zvláštním způsobem a návodu k montáži a obsluze porozuměly.

Ani za dozoru si děti nesmí s vratovým systémem hrát nebo jej používat. Děti se nesmí k vratovému systému přibližovat. Ruční ovladače nebo jiné ovládací prvky se nesmí dostat do rukou dětem. Před nežádoucím a neoprávněným použitím je nutno ruční ovladač bezpečně uschovat.

Provozovatel dbá na dodržování předpisů úrazové prevence a platných norem pro Německo. V jiných zemích musí být respektovány platné předpisy dané země.

Pro komerční oblast platí směrnice "Technická pravidla pro pracoviště ASR A1.7" výboru pro pracoviště (ASTA). Směrnice musí být respektovány a dodržovány. V Německu to platí pro provozovatele. V jiných zemích musí provozovatel dodržovat platné předpisy dané země.

2. Všeobecné bezpečnostní pokyny

2.1 Základní bezpečnostní pokyny pro provoz

Dodržujte následující základní bezpečnostní pokyny.

Řídicí jednotku nesmí ovládat osoby s omezenými fyzickými, senzorickými nebo mentálními schopnostmi či nedostatečnými zkušenostmi a vědomostmi. Ledaže by tyto osoby byly zaškoleny zvláštním způsobem a provoznímu a montážnímu návodu porozuměly. Ani za dozoru si děti nesmí s vratovým systémem hrát nebo jej používat. Děti se nesmí k vratovému systému přibližovat. Ruční ovladače nebo jiné ovládací prvky se nesmí dostat do rukou dětem. Před nežádoucím a neoprávněným použitím je nutno ruční ovladač bezpečně uschovat.



NEBEZPEČÍ

Nebezpečí při nedodržení!

Při nedodržení bezpečnostních pokynů může dojít k těžkým nebo smrtelným zraněním!

- ▶ Všechny bezpečnostní předpisy musí být dodržovány!

⚠ Nebezpečí úrazu elektrickým proudem

Dotyk dílů pod napětím může vést k elektrickému šoku, popáleninám nebo usmrcení!

- Veškeré práce na elektrických dílech smí provádět jen kvalifikovaní pracovníci!
- Před prováděním prací na přístroji vytáhněte zástrčku ze zásuvky!
- Při použití akumulátoru jej odpojte od řídicí jednotky!
- Ověřte nepřítomnost napětí!
- Zajistěte přístroj proti opětovnému zapnutí!
- Před uvedením do provozu se musíte ujistit, že souhlasí údaje na typových štítcích pohonu a řídicí jednotky.
- Všechna elektrická vedení je třeba položit napevno a zajistit proti přemístění.
- U připojení střídavého proudu dbejte na to, že se jedná o pravotočivé pole.
- Při instalaci s pevnou síťovou přípojkou je nutné instalovat zařízení pro odpojení všech pólů sítě s příslušnou předřazenou pojistkou.
- Pravidelně kontrolujte vedení pod napětím, zda nemají závady izolace nebo praskliny. Zjistíte-li závadu, ihned odstavte zařízení z provozu a odstraňte škody.
- Před prvním zapnutím elektrického napájení zajistěte, aby všechny zásuvné svorky byly zapojeny ve správné pozici.

⚠ Nebezpečí při použití chybných komponentů

Při použití chybných komponentů může dojít k těžkým nebo smrtelným zraněním!

- Řídicí jednotku používejte jen se správným nastavením a v řádném stavu!
- Poruchy nechejte odstranit kvalifikovaným odborníkem!

⚠ Nebezpečí škodlivých látek

Nesprávné zacházení s akumulátory a bateriemi představuje pro osoby i zvířata závažné, dokonce i smrtelné nebezpečí!

- Akumulátory a baterie uchovávejte na místě nepřístupném pro děti, duševně omezené osoby a zvířata!
- Nevystavujte akumulátory a baterie chemickým, mechanickým a tepelným vlivům!
- Nedobíjejte baterie a vadné akumulátory!
- Baterie, akumulátory a jiné komponenty výrobku řádně zlikvidujte v souladu s předpisy příslušné země!

⚠ Nebezpečí uzavření osob

Při uzavření osob v garáži nebo dílenské hale může dojít k těžkým zraněním nebo usmrcení.

- Pravidelně kontrolujte bezvadnou funkci nouzového odblokování, a to i zvenčí!
- Poruchy nechejte odstranit kvalifikovaným odborníkem!

⚠ Nebezpečí způsobené komponenty vrat vyčnívajícími do veřejného prostoru

Vyčnívají-li komponenty vratového systému do veřejných cest a silnic, hrozí osobám nebezpečí vážných nebo smrtelných zranění.

- Zajistěte, aby komponenty vratového systému nikdy nevyčnívaly do veřejného prostoru!

⚠ Nebezpečí pádu součástí vrat

Při aktivaci nouzového ručního ovládání může dojít k nekontrolovaným pohybům vrat, když:

- jsou pružiny slabé nebo prasklé,
- vrata nejsou optimálně hmotnostně vyvážená.

Zasáhnou-li části vrat osoby nebo zvířata, hrozí nebezpečí vážných nebo smrtelných zranění!

- V pravidelných intervalech kontrolujte hmotnostní vyvážení vrat!
- Při aktivaci nouzového ručního ovládání dávejte neustále pozor na pohyb vrat!
- Nezdržujte se v prostoru pohybu vrat!

2. Všeobecné bezpečnostní pokyny

Nebezpečí při vtažení

Při zachycení a vtažení osob nebo zvířat může dojít k těžkým zraněním nebo usmrcení!

- Nezdržujte se v prostoru pohybu vrat!

Nebezpečí přimáčknutí a uskřípnutí

Při zdržování se v prostoru pohybu vratového systému může dojít k těžkým nebo smrtelným zraněním!

- Nezdržujte se nikdy v prostoru pohybu vrat!
- Ovládejte zařízení jen tehdy, když máte přímý vizuální kontakt s vratovým systémem!
- Jiné osoby nebo zvířata se musí zdržovat mimo oblast pohybu vratového systému!
- Během pohybu vrat nikdy nezasahujte do pohybujících se mechanických komponentů!
- Během pohybu vrat nikdy nesahejte mezi zavěšení ke stropu a vozík!
- Vraty projíždějte až tehdy, když jsou plně otevřená!
- Ruční ovladač uchovávejte na místě nepřístupném pro děti, duševně omezené osoby a zvířata!
- Nezůstávejte stát pod otevřenými vraty.

Nebezpečí v důsledku optického záření

Díváte-li se delší dobu do jasné LED diody, může dojít ke krátkodobému podráždění zraku. To může být příčinou těžkých nebo smrtelných nehod.

- Nikdy se nedívejte přímo do LED diody!

Nebezpečí v důsledku chybných nastavení

Při chybném nastavení řídicí jednotky může dojít k těžkým nebo smrtelným zraněním.

- Řídicí jednotku nastavte tak, aby byl v souladu s normou zajištěn bezpečný provoz.

2.2 Doplnující užitečné pokyny

- Používejte jen originální náhradní díly.
- Řídicí jednotka smí být skladována jen v uzavřených a suchých prostorách při teplotě v místnosti -5 °C až 50 °C, s relativní vlhkostí vzduchu max. 90 %.
- Všechny komponenty zlikvidujte v souladu s předpisy země použití!

2.3 Doplnující bezpečnostní pokyny pro ruční ovladač

Dodržujte následující základní bezpečnostní pokyny.

Nebezpečí přimáčknutí a uskřípnutí

Při použití ručního ovladače bez výhledu na vratový systém může dojít k vážným nebo smrtelným zraněním osob nebo zvířat!

- Nezdržujte se nikdy v prostoru pohybu vrat!
- Ovládejte pohon jen tehdy, když máte přímý vizuální kontakt s vratovým systémem!
- Jiné osoby nebo zvířata se musí zdržovat mimo oblast pohybu vratového systému!
- Během pohybu vrat nikdy nezasahujte do pohybujících se mechanických komponentů!
- Vraty projíždějte až tehdy, když jsou plně otevřená!
- Ruční ovladač uchovávejte na místě nepřístupném pro děti, duševně omezené osoby a zvířata!
- Nezůstávejte stát pod otevřenými vraty.

2.4 Doplnující užitečné pokyny ohledně ručního ovladače

Při použití ručního ovladače bez výhledu na vratový systém může dojít k přiskřípnutí a poškození předmětů ležících v prostoru pohybu vrat.

- Neskladujte žádné předměty v prostoru pohybu vrat!

Provozovatel dálkového zařízení není chráněn před rušením jinými dálkovými zařízeními nebo přístroji. Sem náleží např. bezdrátová zařízení řádně provozovaná ve stejném frekvenčním rozsahu. Při výskytu značného rušení se provozovatel musí obrátit na příslušný telekomunikační úřad s měřicí technikou rádiového rušení nebo radiolokačním systémem.

3. Popis funkce a výrobku

3.1 Funkce řídicí jednotky

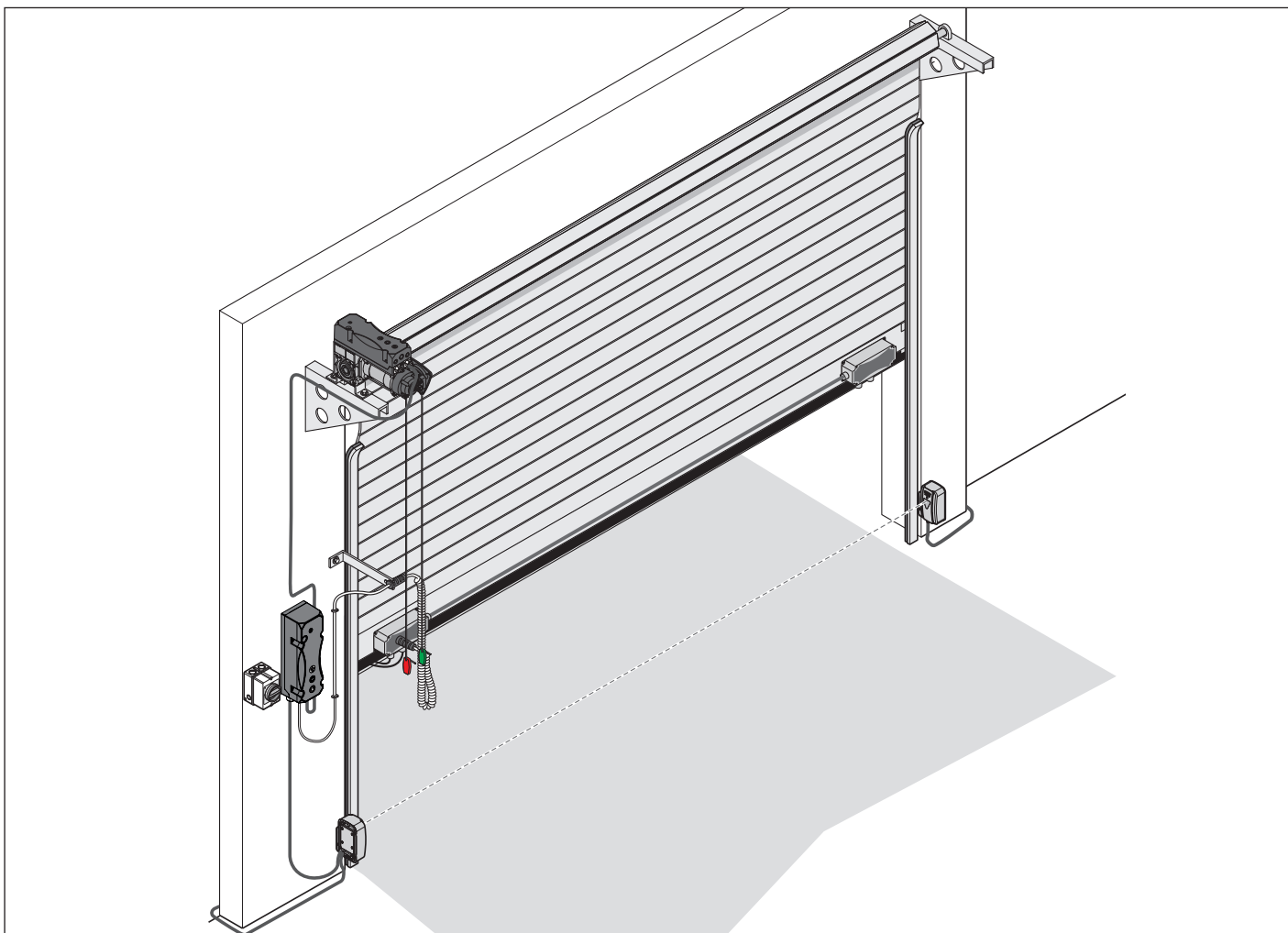

Pomocí řídicí jednotky GIGAcontrol TA lze otevírat a zavírat sekční vrata a rolovací vrata vybavená pohonem řady GIGAsedo+ nebo GIGARoll+ v samodržném a automatickém režimu. Řídicí jednotka se pomocí 4žilového kabelu propojí s integrovanou řídicí jednotkou GIGAcontrol T+ pohonu GIGAsedo+ nebo GIGARoll+. Lze ji ovládat integrovaným trojdílným tlačítkem, volitelným ručním ovladačem nebo přídatným externím ovladačem.

3.2 Bezpečnostní vybavení

Pohon řízený jednotkou GIGAcontrol TA vyžaduje přídatná bezpečnostní zařízení dle ČSN EN 12453... pro detekci překážek a zamezení zranění osob a poškození věcí. Řídicí jednotka GIGAcontrol TA má potřebné přípojky.

Při výpadku proudu lze vrata otevřít a zavřít použitím mechanického nouzového ručního ovládání.

Informace získáte od vašeho specializovaného prodejce.

3. Popis funkce a výrobku

3.3 Označení výrobku

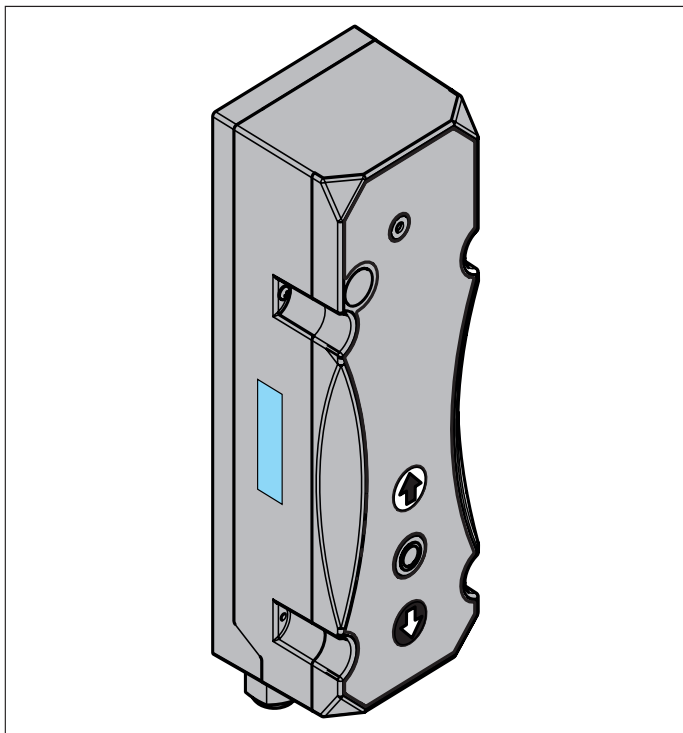

Typový štítek obsahuje:

- typové označení
- číslo výrobku
- datum výroby s měsícem a rokem
- sériové číslo

Při dotazech nebo v případě servisu jsou nezbytné typové označení, datum výroby a sériové číslo.

Symbole nástrojů

Tyto symboly odkazují na použití nástrojů potřebných k montáži.



Křížový šroubovák



Vrták vhodný pro montážní podklad

3. Popis funkce a výrobku

3.4 Rozsah dodávky

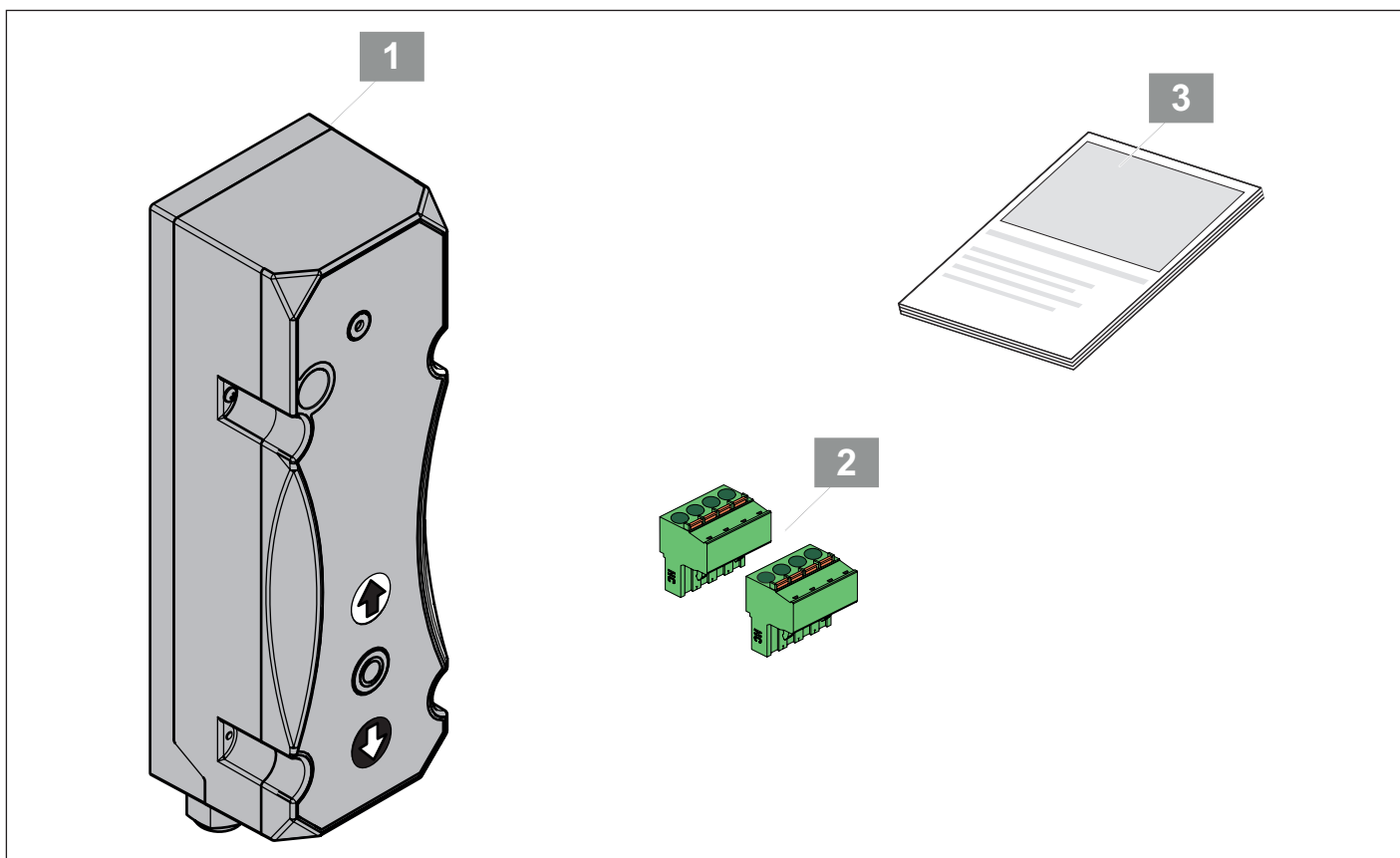

- 1) Řídicí jednotka GIGAcontrol TA
- 2) Pružinová svorka 2×
- 3) Návod k montáži a obsluze

Při vybalení se ujistěte, že balení obsahuje všechny položky. Pokud něco chybí, požádejte vašeho kvalifikovaného specializovaného prodejce o podporu. Skutečný rozsah dodávky se může podle provedení nebo přání zákazníka lišit.

3. Popis funkce a výrobku

3.5 Rozměry

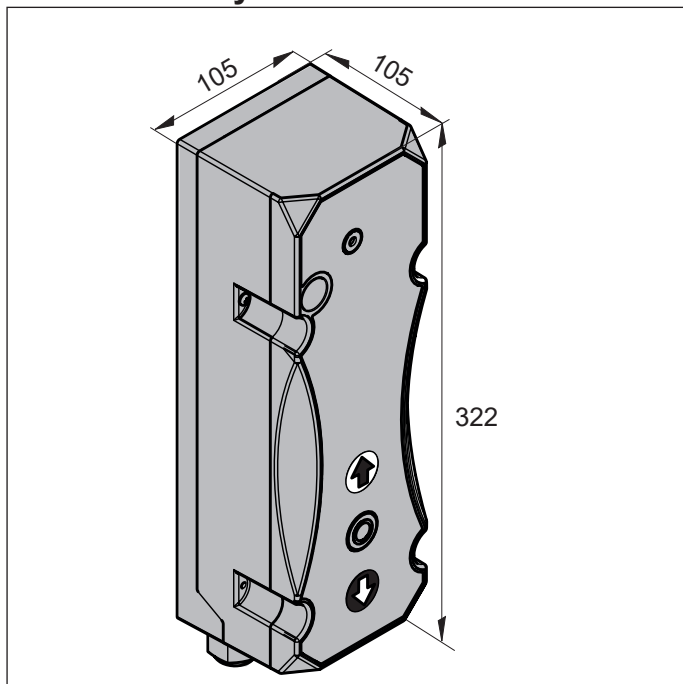

3.6 Technické údaje

Rozměry	322 × 105 × 105 mm (V x Š x H)
Řídicí napětí	28 – 36 V DC max. zatížení 400 mA
Teplotní rozsah	-25 °C až +65 °C
Průřez přípojky propojovacího kabelu	4 × 0,25 mm ²
Krytí	IP 54 / volitelně IP 65

3. Popis funkce a výrobku

3.7 Typy vrat, typy pohonů a příslušenství

Typy vrat

Řídicí jednotka GIGAcontrol TA je vhodná pro průmyslová sekční vrata a průmyslová rolovací vrata ve spojení se zde uvedenými typy pohonů.

Typy pohonů

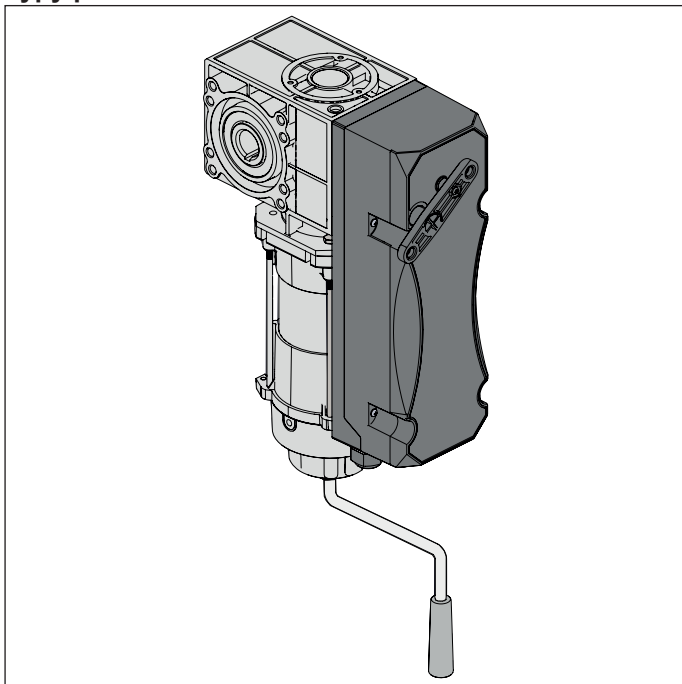

Řídicí jednotka GIGAcontrol TA je kompatibilní s pohony **GIGAsedo+** a **GIGARoll+**, které jsou již vybavené řídicí jednotkou s režimem Totmann **GIGAcontrol T+**. Pro pohony je k dispozici rozmanité příslušenství.



www.som4.me/zubehor

4. Nástroje a ochranné vybavení

4.1 Potřebné nástroje a osobní ochranné vybavení

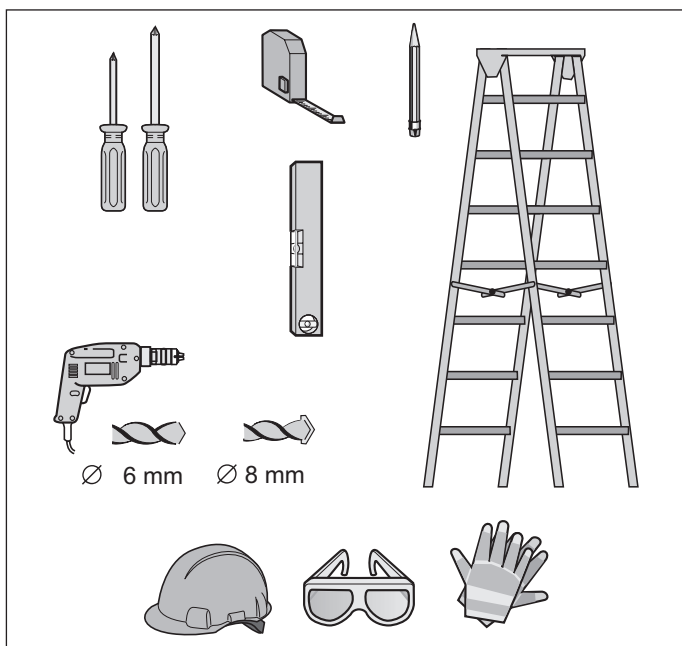

Obr. Nástroj a osobní ochranné vybavení doporučené pro montáž

K sestavení a montáži řídicí jednotky potřebujete výše vyobrazené nástroje. Připravte si potřebné nástroje pro rychlou a bezpečnou montáž.



VÝSTRAHA



Nebezpečí poranění očí!
Při vrtání se mohou šponami těžce poranit oči a ruce.

► Při vrtání musíte nosit osobní ochranné brýle.



Nebezpečí poranění v oblasti hlavy!

Při nárazu na předměty nacházející se v oblasti hlavy může dojít k závažnému poškrábání a pořezání.

► Při montáži dílů nad hlavou je vždy nutné nosit osobní ochrannou přilbu.



Nebezpečí poranění rukou!
Hrubé kovové součásti mohou při uchopení nebo dotyku způsobit poškrábání a pořezání.

► Při pracích, jako je začišťování, musíte vždy nosit osobní ochranné rukavice.

Noste své osobní ochranné vybavení. To zahrnuje ochranné brýle, ochranné rukavice a ochrannou přilbu.

5. Prohlášení o shodě

Prohlášení o shodě

pro zabudování neúplného strojního zařízení
podle směrnice o strojních zařízeních 2006/42/ES, příloha II, část 1 A

SOMMER Antriebs- und Funktechnik GmbH
Hans - Böckler - Straße 21 - 27
73230 Kirchheim unter Teck
Německo

tímto prohlašuje, že řízení průmyslových vrat

GIGAcontrol TA

bylo vyvinuto, zkonstruováno a vyrobeno v souladu se

- směrnici o strojních zařízeních 2006/42/ES
- směrnici 2014/35/EU o harmonizaci právních předpisů členských států týkajících se elektrických zařízení určených pro používání v určitých mezích napětí
- směrnici 2014/30/EU o elektromagnetické kompatibilitě
- směrnici 2011/65/EU o omezení používání některých nebezpečných látek v elektrických a elektronických zařízeních

Byly aplikovány tyto normy:

- EN ISO 13849-1, PL "C" kat. 2 Bezpečnost strojních zařízení – Bezpečnostní části ovládacích systémů – Část 1: Všeobecné konstrukční zásady
- ČSN EN 60335-1, Bezpečnost elektrických spotřebičů pro domácnost a podobné účely
pokud se vztahuje
- ČSN EN 61000-6-3 Elektromagnetická kompatibilita (EMC) - Rušivé vyzařování
- ČSN EN 61000-6-2 Elektromagnetická kompatibilita (EMC) - Odolnost proti rušení

Budou dodrženy tyto požadavky přílohy 1 směrnice o strojních zařízeních 2006/42/ES:

1.1.2, 1.1.3, 1.1.5, 1.2.1, 1.2.2, 1.2.3, 1.2.4, 1.2.6, 1.3.2, 1.3.4, 1.3.7, 1.5.1, 1.5.4, 1.5.6, 1.5.14, 1.6.1, 1.6.2, 1.6.3, 1.7.1, 1.7.3, 1.7.4

Speciální technické podklady byly vytvořeny podle přílohy VII, části B a úřadům budou na vyžádání zaslány elektronicky.

Neúplné strojní zařízení je určeno jen k montáži do vratového systému, a tím k vytvoření úplného strojního zařízení ve smyslu směrnice o strojních zařízeních 2006/42/ES. Vratový systém smí být uveden do provozu teprve poté, co bylo zjištěno, že celý systém odpovídá ustanovením výše uvedených směrnic ES.

Osobou pověřenou sestavením technických podkladů je podepsaná osoba.

Kirchheim, dne 20. 12. 2018



i.V. 

Jochen Lude
Osoba pověřená sestavením
dokumentace

6. Montáž

6.1 Důležité pokyny k montáži

Respektujte zejména následující bezpečnostní pokyny pro tuto kapitolu, abyste mohli provést montáž bezpečným způsobem.

Osoby pod vlivem drog, alkoholu nebo léků ovlivňujících reakční schopnost nesmějí na přístroji provádět **žádné** práce.

Montáž přístroje smí provádět pouze kvalifikovaný odborník.

Tento návod k montáži a obsluze si musí kvalifikovaný odborník, který přístroj instaluje, přečíst, porozumět mu a dodržovat jej.



NEBEZPEČÍ

Nebezpečí při nedodržení!
Když nebudou bezpečnostní pokyny dodrženy, může dojít k závažným zraněním nebo usmrcení.

- ▶ Musíte dodržovat všechny bezpečnostní pokyny.



VÝSTRAHA



Nebezpečí pádu!
Nezabezpečené nebo vadné žebříky se mohou překlopit a způsobit závažné nebo smrtelné nehody.

- ▶ Používejte jen bezpečný a stabilní žebřík.
- ▶ Zajistěte, aby žebřík stál bezpečně.

Nebezpečí pro uzavřené osoby!
V garáži mohou zůstat osoby uzavřené. Pokud se tyto osoby nemohou osvobodit, může dojít k závažnému poranění nebo smrti.

- ▶ Pravidelně kontrolujte funkčnost nouzového ručního ovládání zevnitř a případně také zvenčí.
- ▶ Nemá-li garáž k dispozici druhý vchod, musíte instalovat zámek odbloku nebo tažné lanko k odblokování zvenčí. Takto lze osvobodit osoby, které se nemohou osvobodit vlastními silami.



VÝSTRAHA

Nebezpečí v důsledku vyčnívajících dílů!

Křídla vrat nebo jiné díly nesmí vyčnívat na veřejné pěší komunikace a do silnice. To platí i během pohybu vrat. Důsledkem může být závažné poranění nebo usmrcení osob a zvířat.

- ▶ Díly nesmí zasahovat do veřejných pěších komunikací a ulic.



Nebezpečí při pádu součástí stropu a stěn!

Řídicí jednotku nelze odborně namontovat, když jsou stěny a strop nestabilní nebo se používá nevhodný kotvicí materiál. Při pádu mohou součásti stěn nebo stropu spadnout na osoby a zvířata. Důsledkem mohou být těžká poranění nebo smrt.

- ▶ Musíte zkontrolovat stabilitu stropu a stěn.
- ▶ Použijte pouze schválený kotvicí materiál odpovídající podkladu.



Nebezpečí vtažení!

Do pohyblivých součástí vrat mohou být vtaženy široké kusy oděvu nebo dlouhé vlasy. Důsledkem mohou být těžká poranění nebo smrt.

- ▶ Udržujte odstup od pohybujících se vrat.
- ▶ Noste jen přiléhavý oděv.
- ▶ Na dlouhých vlasech musíte nosit síťku na vlasy.

6. Montáž



VÝSTRAHA

Nebezpečí přimáčknutí a uskřípnutí!

Jestliže se vrata pohybují a v oblasti jejich pohybu se nacházejí osoby a zvířata, může na mechanických částech a zavíracích hranách vrat hrozit nebezpečí přimáčknutí nebo uskřípnutí.

- ▶ Ovládejte vratový systém jen tehdy, když máte přímý vizuální kontakt s vraty.
- ▶ Během celého pohybu vrat musíte mít možnost sledovat nebezpečný prostor.
- ▶ Stacionární řídicí a regulační zařízení smí být umístěna jen v dohledu zařízení, avšak mimo dosah pohyblivých dílů a v minimální výšce 1,5 m.
- ▶ Neustále pozorujte pohybující se vrata.
- ▶ V oblasti pohybu vrat se nesmí nacházet žádné osoby nebo zvířata.
- ▶ Nikdy nezasahujte do pohybujících se vrat nebo pohyblivých dílů. Především nesahejte do pohybujícího se ramene táhla.
- ▶ Pokud vozík projíždí kolejnici, nesmíte sahat do zavěšení ke stropu.
- ▶ Vrata projíždějte teprve tehdy, jestliže jsou plně otevřená.
- ▶ Nikdy nezůstávejte stát pod otevřenými vraty.
- ▶ Po montáži zkontrolujte, zda je pohon správně nastaven a ve stanovených měřicích bodech reverzuje.



Nebezpečí zakopnutí a pádu!

Jednotlivé díly, které nejsou bezpečně uloženy, například obal, části přístroje nebo nástroje, mohou způsobit zakopnutí nebo pád.

- ▶ V montážním prostoru se nesmí nacházet zbytečné předměty.
- ▶ Všechny jednotlivé součásti bezpečně postavte tak, aby o ně nemohly zakopnout osoby a spadnout.
- ▶ Musíte dodržovat všeobecné směrnice platné pro pracoviště.



VÝSTRAHA

Nebezpečí poranění očí
Při vrtání se mohou šponami těžce poranit oči a ruce.

- ▶ Noste ochranné brýle.



POZOR

Nebezpečí při použití zařízení dětmi!

Pokud vratový systém obsluhují děti, hrozí nebezpečí, že budou zachyceny vrata nebo vtaženy do mechaniky!

- ▶ Děti se musí zdržovat mimo dosah vratového systému.
- ▶ Dodržujte minimální montážní výšku 1,5 m.

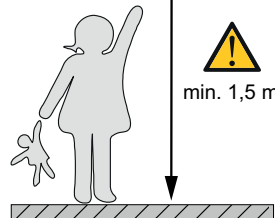

POZOR

Nebezpečí poranění rukou!

Hrubé kovové součásti mohou při uchopení nebo dotyku způsobit poškrábání a pořezání.

- ▶ Při pracích, jako je začišťování, musíte vždy nosit osobní ochranné rukavice.



6. Montáž



UPOZORNĚNÍ

- ▶ Když jsou stěny a strop nestabilní, mohou ze stropu a stěn spadnout součásti nebo pohon. Může dojít k poškození předmětů. Strop a stěny musí být stabilní.
- ▶ Pro zabránění poškození vrat nebo pohonu používejte jen schválený kotvicí materiál jako např. hmoždinky nebo šrouby. Použijte kotvicí materiál odpovídající materiálu stropu a stěn. To platí především pro prefabrikované garáže.
- ▶ Všechny otvory při vrtání zakryjte, aby nemohly vniknout nečistoty.
- ▶ Před otevřením tělesa zajistěte, aby do tělesa nemohly spadnout úlomky vzniklé při vrtání apod.
- ▶ Před montáží je nutné zkontrolovat, zda na přístroji nedošlo k poškození při přepravě nebo jiným závadám.



INFORMACE

V případě potřeby dalšího montážního příslušenství pro jiné situace montáže nebo vestavy kontaktujte vašeho specializovaného prodejce.

6.2 Příprava montáže

Odstranění ovládacích součástí



VÝSTRAHA

Nebezpečí v důsledku vadných součástí!

Pokud namontujete a uvedete do provozu poškozenou řídicí jednotku, může dojít k těžkým zraněním.

- ▶ Nikdy nemontujte a neuvádějte do provozu poškozený výrobek.

Nebezpečí vtažení!

Osoby a zvířata se mohou zachytit do oka nebo lana a být vtaženy do pohybu vrat. Důsledkem mohou být těžká poranění nebo smrt.

- ▶ Odstraňte oka a lana k mechanickému ovládní vrat.

Před montáží musí být odstraněna:

- ruční zablokování na vratech
- všechna lana a oka, která jsou potřeba k ručnímu ovládní vrat.

Mechanické zablokování učiňte nefunkčním



UPOZORNĚNÍ

Jestliže se na mechanických vratech nacházejí zámky nebo jiné zamykací systémy, mohou pohon zablokovat. Může dojít k poruchám nebo poškození pohonu. Před montáží řídicí jednotky je nutné všechny mechanické zamykací systémy zbavit funkce.

U vrat s pohonem je třeba demontovat mechanické zablokování ze strany vrat nebo je zbavit funkce, pokud není s pohonem kompatibilní.

6. Montáž

Zkontrolujte mechaniku a hmotnostní vyvážení



VÝSTRAHA

Nebezpečí při pádu součástí nebo křídla vrat!

Drátěná lanka, sady pružin nebo jiné kování se může poškodit a prasknout. Křídlo vrat může spadnout. Součásti nebo křídlo vrat mohou při pádu udeřit osoby nebo zvířata. Následkem mohou být těžká poranění nebo smrt.

Před montáží musí kvalifikovaný odborný pracovník zkontrolovat a případně upravit následující:

- ▶ drátěná lanka, sady pružin nebo jiné kování vrat.
- ▶ hmotnostní vyvážení vrat.



Nebezpečí vtažení!

Při nepřipustně vysokém nastavení síly mohou být zachyceny a vtaženy osoby a zvířata v oblasti pohybu vrat. Důsledkem mohou být těžká poranění nebo smrt.

- ▶ Nastavení síly je relevantní z hlediska bezpečnosti a musí je provést kvalifikovaný odborník.
- ▶ Nastavení síly smíte kontrolovat a případně seřídit jen s maximální pečlivostí.



UPOZORNĚNÍ

V případě chybně nastaveného hmotnostního vyvážení vrat se může pohon poškodit.

- Vrata musí být stabilní.
- Při otevírání a zavírání se nesmí prohýbat, kroutit nebo deformovat.
- Vrata se musí snadno pohybovat v kolejnících.

7. Elektrická instalace

7.1 Výstražné a bezpečnostní pokyny pro elektrickou instalaci



NEBEZPEČÍ

Nebezpečí úrazu elektrickým proudem!

Při kontaktu s díly pod napětím dochází k nebezpečnému průchodu proudu tělem. Následkem může být elektrický šok, popálení nebo smrt.

- ▶ Práce na elektrických součástech smí provádět jen **kvalifikovaný elektrikář**.
- ▶ Před zahájením prací na řídicí jednotce musíte vytáhnout síťovou zástrčku ze zásuvky.
- ▶ Ověřte nepřítomnost napětí v zařízení.
- ▶ Zajistěte přístroj proti opětovnému zapnutí.
- ▶ Musí být dodrženy požadavky místního poskytovatele energie.
- ▶ Síťový přívod smí vyměnit jen výrobce, jeho zákaznický servis nebo jiný kvalifikovaný elektrikář!
- ▶ Všechna elektrická vedení je třeba položit napevno a zajistit proti přemístění.



UPOZORNĚNÍ

- ▶ Elektrické součásti se dotykem mohou poškodit elektrostatickým výbojem.
- ▶ Nepoužívané kabelové přívody musí být uzavřeny vhodným opatřením, aby bylo zajištěno požadované krytí IP.
- ▶ Všechny externě připojované přístroje musí být vybaveny bezpečným odpojením kontaktů od jejich síťového napájení dle IEC-60364-4-41.
- ▶ Při pokládání vodičů externích přístrojů dodržujte normu IEC-60364-4-41.



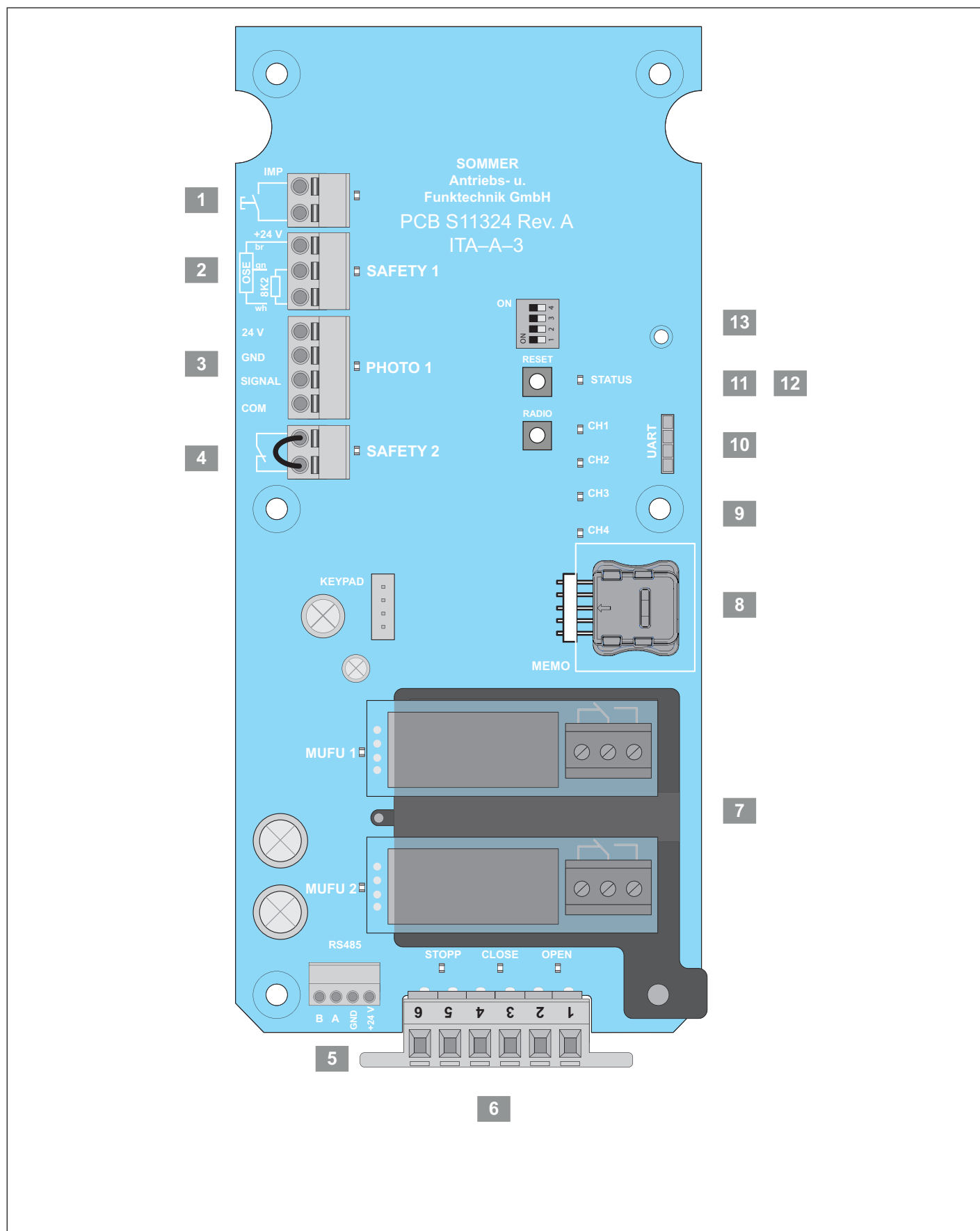

7. Elektrická instalace

7.2 Přehled



7. Elektrická instalace

7.3 Možnosti připojení

1)	Připojovací svorka (2pólová) Externí ovladač (impulzní tlačítko)  Lze programovat prostřednictvím SOMlink
2)	Připojovací svorka SAFETY 1 (3pólová) Bezpečnostní kontaktní lišta 8k2, bezpečnostní kontaktní lišta OSE, světelná mříž OSE, předběhající světelná závora OSE, tlaková lišta  Lze programovat prostřednictvím SOMlink Možnost konfigurace DIP spínače
3)	Připojovací svorka PHOTO 1 (4pólová) Světelná závora 2vodičová nebo 4vodičová Světelná závora zárubně*  Lze programovat prostřednictvím SOMlink
4)	Připojovací svorka SAFETY 2 (2pólová) Kontrolní spínač napnutí lana a kontakt pro průchozí dvířka
5)	Zásuvná pozice RS485 Kabelové propojení s pohonem Sériové rozhraní
6)	Připojovací svorka (6pólová) Externí ovladač (trojdílné tlačítko)  Lze programovat prostřednictvím SOMlink
7)	Připojky MUFU 1 a MUFU 2 Multifunkční relé / Open-Collector Přednastavená funkce MUFU 1: Ukazatel stavu Koncová poloha vrata ZAVŘENA Přednastavená funkce MUFU 2: Taktuje, zatímco pohon běží Přípustné zatížení kontaktů: Relay: max. 5 A, 250 V AC / max. 5 A, 24 V DC Výstup OC: max. 400 mA, 24 V DC, 8,5 W**  Lze programovat prostřednictvím SOMlink

8)	Zásuvná pozice MEMO Rozšíření paměti pro povely dálkového ovládání
9)	LED CH1 – CH4 (červená) Ukazatel kanálu dálkového ovládání
10)	Bezdrátové tlačítko RADIO Výběr kanálu dálkového ovládání
11)	Tlačítko RESET Resetování
12)	LED dioda Status (zelená) Ukazatel stavu
13)	DIP spínač 1–4 Volící spínač pro provozní režimy / speciální funkce

* Max. montážní výška: 300 mm

** 400 mA je k dispozici jen v případě, že není připojeno žádné další příslušenství.

Přehled pro kabelové zapojení: viz "12. Schéma připojení" na straně 36

7. Elektrická instalace

7.4 Propojení mezi GIGAsedo+ nebo GIGArroll+ a GIGAcontrol TA

Propojovací kabel S11357-00001



INFORMACE

Propojovací kabel musí být zhotoven z výrobku č. S11357-00001, který lze samostatně objednat u společnosti SOMMER, nebo z jiného vhodného 4žilového kabelu a dvou pružinových svorek, které jsou součástí dodávky.

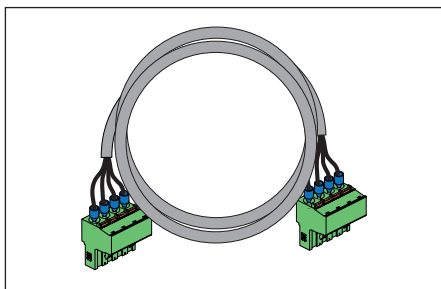

1. Zhotovte propojovací kabel z vhodného kabelu a pružinových svorek.

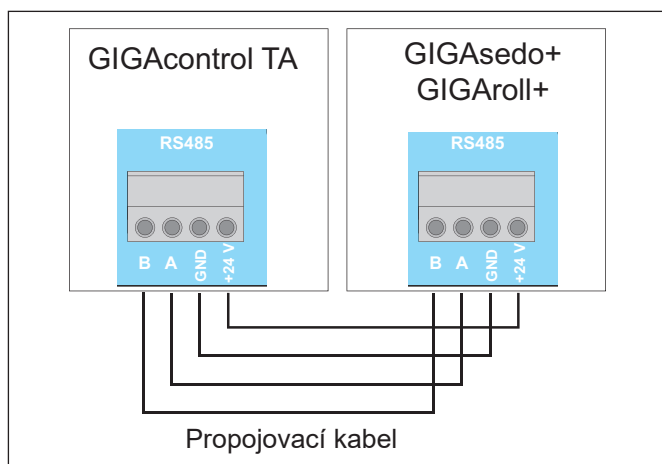

2. Propojte základní desky řídicí jednotky GIGAcontrol TA a řídicí jednotky s režimem Totmann GIGAcontrol T+ kabelem.

7.5 Připojení příslušenství

Připojte příslušenství pomocí tabulky "7.3 Možnosti připojení" na straně 25 a schématu elektrického zapojení "12. Schéma připojení" na straně 36.

8. Uvedení do provozu

První uvedení do provozu



NEBEZPEČÍ

Nebezpečí úrazu elektrickým proudem!
V případě neshody technických údajů na pohonu a řídicí jednotce

- ▶ Před uvedením do provozu se musíte ujistit, že souhlasí údaje na typových štítcích pohonu a řídicí jednotky.

8.1 Rozpoznání směru otáčení a nastavení koncových poloh



INFORMACE

Než bude možné zahájit první uvedení do provozu, musí být vrata uvedena do středové polohy. Pro uvedení vrat do středové polohy lze vrata uvést do požadované polohy buď prostřednictvím nouzového ručního ovládání, nebo lze dosáhnou požadované polohy v nouzovém tlačítkovém provozu.



INFORMACE

Je důležité si nejprve pozorně a úplně pročíst kompletní popis prvního uvedení do provozu a teprve poté uvedení do provozu zahájit, aby byly jednotlivé pracovní kroky provedeny správně.

1. Rozpoznání směru otáčení



- Stisknete současně "tlačítko Stop" a "tlačítko OTEV." a podržte je stisknutá.
⇒ Po 3 sekundách se motor automaticky krátce rozběhne, takže lze rozeznat směr otáčení motoru.
⇒ Signalizační kontrolka LED na pohonu pomalu bliká.

1. A) Pokud je směr otáčení správný, tedy ve směru OTEVŘENO:
 - Podržte "tlačítko OTEV." a "tlačítko STOP" nadále stisknuté.
⇒ Signalizační kontrolka LED na pohonu pomalu bliká.
⇒ Pohon se po dalších 7 sekundách rozběhne.

- ⇒ Směr otáčení byl potvrzen.
- ⇒ Lze definovat horní koncovou polohu.

1. B) Pokud je směr otáčení nesprávný, tedy ve směru ZAVŘENO:
 - Uvolněte obě tlačítka a počkejte 3 sekundy.
 - Opakujte bod 1.



INFORMACE

10 sekund po úspěšném provedení rozpoznání směru otáčení (a za stále stisknutých tlačítek "OTEV." a "STOP"), se pohon rozběhne ve "směru OTEVŘENO". Pokud bude během chodu pohonu jedno tlačítko puštěno, pohon se zastaví.

- V procesu lze během 60 sekund pokračovat opětovným společným stisknutím tlačítek "OTEV." a "STOP" a jejich podržením.

- Pokud nebude v procesu během tohoto intervalu pokračováno, provede řídicí jednotka automaticky reset. Poté je možný jen nouzový krokovací provoz.



INFORMACE

Aby případná boční vůle v převodu nezpůsobila posun koncových poloh, mělo by být horní koncové polohy dosaženo ze "směru chodu OTEVŘENO" a dolní koncové polohy dosaženo ze "směru chodu ZAVŘENO".

2. Definování horní koncové polohy



- Do požadované pozice najedte současným stisknutím "tlačítka STOP" a tlačítka OTEV.
- Po dosažení požadované pozice uvolněte obě tlačítka.
⇒ Signalizační kontrolka LED na pohonu nyní bliká vždy 2x.



INFORMACE

Při přejetí horní koncové polohy můžete provést úpravu tak, že stisknete současně tlačítko Stop a tlačítko ZAV., dokud není dosaženo požadované pozice koncové polohy.

8. Uvedení do provozu

- Stiskněte "tlačítko STOP" a podržte je po dobu 10 sekund stisknuté pro potvrzení koncové polohy.
 - ⇒ Signalizační kontrolka LED na pohonu pomalu bliká.
 - ⇒ Pohon jede malý kousek ve "směru ZAV."
 - ⇒ Horní koncová poloha byla úspěšně definována.

3. Definování dolní koncové polohy



- Do požadované pozice najedte současným stisknutím "tlačítka STOP" a tlačítka ZAV.
- Po dosažení požadované pozice uvolněte obě tlačítka.
 - ⇒ Signalizační kontrolka LED na pohonu nyní bliká vždy 2x.



INFORMACE

Při přejetí dolní koncové polohy můžete provést úpravu tak, že stisknete současně tlačítko Stop a tlačítko OTEV., dokud není dosaženo požadované pozice koncové polohy.

- Stiskněte "tlačítko STOP" a podržte je po dobu 10 sekund stisknuté pro potvrzení koncové polohy.
 - ⇒ Signalizační kontrolka LED na pohonu pomalu bliká.
 - ⇒ Pohon jede malý kousek ve "směru OTEV."
 - ⇒ Dolní koncová poloha byla úspěšně definována.
 - ⇒ Řídicí jednotka se automaticky přepne do běžného provozu.

Korekce doběhu

Řídicí jednotka je vybavena automatickou korekcí poloh. Pokud se u vrat vyskytnou změny v doběhu, např. z důvodu kolísání teplot, změny napnutí pružin u sekčních vrat nebo těžký chod v důsledku mech. poškození, upraví řídicí jednotka automaticky přídržnou dráhu na již nastavenou hodnotu polohy.

První korekce se provádí v prvních 2 až 3 kompletních cyklech vrat po nastavení koncových poloh.



UPOZORNĚNÍ

Během prvního chodu po nastavení koncových poloh není koncová poloha záměrně dosažena!

První uvedení do provozu je dokončeno!

8.2 Dodatečná korekce koncových poloh



INFORMACE

Aby případná boční vůle v převodu nezpůsobila posun koncových poloh, mělo by být horní koncové polohy dosaženo ze "směru chodu OTEV." a dolní koncové polohy dosaženo ze "směru chodu ZAVŘENO".

Úprava horní koncové polohy

1. Stiskněte současně "tlačítko Stop" a "tlačítko OTEV." a podržte je stisknutá.
 - ⇒ Po 10 sekundách se motor rozběhne.
 - ⇒ Horní koncovou polohu lze znovu definovat.
2. Bod: "**2. Definování horní koncové polohy**" na straně 27 opakujte.

Úprava dolní koncové polohy

1. Stiskněte současně "tlačítko Stop" a "tlačítko OTEV." a podržte je stisknutá.
 - ⇒ Po 10 sekundách se motor rozběhne.
 - ⇒ Dolní koncovou polohu lze znovu definovat.
2. Bod: "**3. Definování dolní koncové polohy**" na straně 28 opakujte.

8. Uvedení do provozu

8.3 DIP spínače

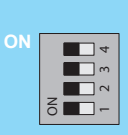
		ON	OFF 
			
1	Automatické zavírání	• aktivovaný	• deaktivovaný
2	Částečné otevření	• aktivovaný	• deaktivovaný
3	Programování oblasti předkoncového spínače	• aktivovaný	• deaktivovaný
4	Zajištění zavíracích hran	Tlaková lišta	8k2 / OSE

8.3.1 DIP spínač 1: Nastavení automatického zavírání – definování základních hodnot

Při aktivovaném automatickém zavírání se vrata otevírají impulzem.

Vrata zajedou až do koncové polohy pro vrata OTEVŘENA. Po uplynutí doby otevření se vrata automaticky zavřou. Z výroby se vrata zavírají při aktivovaném automatickém zavírání také z pozice částečného otevření.



VÝSTRAHA

Nebezpečí poranění při automatickém zavírání!
Při automatickém zavírání mohou vrata poranit osoby a zvířata, jež se v okamžiku zavírání zdržují v oblasti pohybu vrat. Může dojít k těžkým nebo smrtelným úrazům.

- ▶ Neustále pozorujte pohybující se vrata.
- ▶ V oblasti pohybu vrat se nesmí nacházet žádné osoby nebo zvířata.
- ▶ Nikdy nezasahujte do pohybujících se vrat nebo dílů.
- ▶ Vraty projíždějte teprve tehdy, jestliže jsou plně otevřená.
- ▶ Bezpečnostní vstupy nesmí být přemostovány.



UPOZORNĚNÍ

Pokud na vrata není vidět a spustíte pohon, mohou se předměty v oblasti pohybu vrat zachytit a poškodit.
V oblasti pohybu vrat se nesmí nacházet žádné předměty.



INFORMACE

Vrata se úplně otevrou, když narazí na překážku.



INFORMACE

Při provozu s automatickým zavíráním musí být dodržena norma ČSN EN 12453. Je to předepsáno zákonem.
V mimoevropských zemích musí být respektovány předpisy dané země.
Musí být připojena světelná závora.

1. Zavřete vrata.
2. DIP spínač 1 nastavte do polohy "ON".
⇒ Přednastavená doba otevření vrat činí 30 sekund (lze změnit prostřednictvím SOMLink).

8.3.2 DIP spínač 2: Nastavení částečného otevření

Pomocí této funkce lze nastavit částečné otevření. Vrata se pak neotevrou úplně, ale jen do nastavené polohy vrat (rozsah částečného otevření).

Částečné otevření lze používat s pomocí dálkového ovladače nebo volitelně připojitelného externího tlačítka.

Částečné otevření dálkovým ovladačem

Před nastavením rozsahu částečného otevření je nutno nejprve naprogramovat tlačítko ručního ovladače na kanál dálkového ovládání 2: viz "10.2 Naprogramování ovladače" na straně 32

Částečné otevření pomocí externího tlačítka

Lze aktivovat jen prostřednictvím SOMLink.

- Připojení externího tlačítka pro částečné otevření:

Viz "7.3 Možnosti připojení" na straně 25

Viz "12. Schéma připojení" na straně 36

8. Uvedení do provozu

Aktivace částečného otevření a nastavení rozsahu částečného otevření

1. Najedťte vraty do koncové polohy ZAVŘENO.
2. DIP spínač 2 nastavte na "ON".
3. Stiskněte tlačítko ručního ovladače naprogramované pro kanál dálkového ovládání 2.
⇒ Vrata se pohybují ve směru OTEVŘENO.
4. Po dosažení požadovaného částečného otevření opětovně stiskněte tlačítko ručního ovladače.
⇒ Vrata se zastaví v požadované poloze.
⇒ Pozice částečného otevření je naprogramována.

Vymazání částečného otevření

- DIP spínač 2 nastavte na "OFF".
⇒ Pozice částečného otevření byla vymazána.
⇒ Funkce částečného otevření byla deaktivována.

8.3.3 DIP spínač 3: Nastavení oblasti předkoncového spínače

Tato funkce zamezuje opětovnému otevření nebo reverzování vrat při dosažení koncové polohy vrata ZAVŘENA spuštěním zajištění hlavní zavírací hrany (OSE, 8k2, tlaková lišta).



NEBEZPEČÍ

Nebezpečí přimáčknutí!
Zajištění hlavní zavírací hrany se již nezohledňuje mezi pozicí předkoncového spínače a koncovou polohou vrata ZAVŘENA.

- ▶ Aktivujte pohon jen v případě, že máte zajištěný přímý výhled na oblast pohybu vrat.

1. Najedťte vraty do koncové polohy OTEVŘENO.
2. DIP spínač 3 nastavte na "ON".
⇒ Pohon je v provozu Totmann.
3. Najedťte do požadované pozice vrat (max. 5 cm před koncovou polohou vrata ZAVŘENA).
4. Potvrďte pozici stisknutím tlačítka STOP.
⇒ Pohon je opětovně v impulzním provozu.

Vymazání oblasti předkoncového spínače



INFORMACE

Při deaktivovaném DIP spínači 3 reverzují vrata při dosažení koncové polohy vrata ZAVŘENA, protože se spustí zajištění hlavní zavírací hrany.

1. DIP spínač 3 nastavte na "OFF".
⇒ Oblast předkoncového spínače se musí znovu nastavit.

8.3.4 DIP spínač 4: Nastavení zajištění zavíracích hran

Pomocí této funkce se aktivuje vyhodnocení tlakové lišty na vstupu SAFETY 1. Testování proběhne při dosažení koncové polohy vrata ZAVŘENA.



INFORMACE

Při aktivovaném DIP spínači 4 očekává řídicí jednotka spuštění tlakové lišty při dosažení koncové polohy vrata ZAVŘENA (testování).

Použití tlakové lišty

1. DIP spínač 4 nastavte na ON.
⇒ Pro bezpečnostní vstup SAFETY 1 je definována tlaková lišta.
2. Stiskněte na 1 sekundu tlačítko Reset na řídicí jednotce.
⇒ Svítí LED dioda "Status".
⇒ Připojená bezpečnostní zařízení se resetují.
⇒ Připojená bezpečnostní zařízení jsou znovu rozpoznána.

Použití 8k2 nebo optické bezpečnostní kontaktní lišty (OSE)

1. DIP spínač 4 nastavte na OFF.
⇒ Pro bezpečnostní vstup SAFETY 1 je definována lišta 8k2 nebo OSE.
2. Stiskněte na 1 sekundu tlačítko Reset na řídicí jednotce.
⇒ Svítí LED dioda "Status".
⇒ Připojená bezpečnostní zařízení se resetují.
⇒ Připojená bezpečnostní zařízení jsou znovu rozpoznána.

9. Reset a tovární nastavení

9.1 Reset pomocí tlačítka Reset

Provedení resetu



INFORMACE

Pomocí tlačítka Reset na řídicí jednotce lze provést všechny možné druhy resetu.

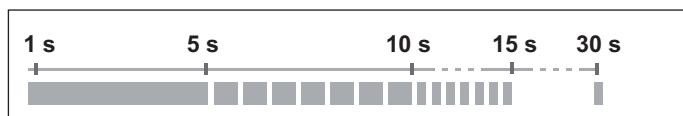
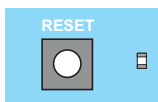

- Podržte tlačítko stisknuté tak dlouho, dokud se nevymažou požadované parametry.

Reset bezpečnostních zařízení

- Stiskněte tlačítko Reset na 1 sekundu.
 - ⇒ Svítí LED dioda "Status".
 - ⇒ Reset bezpečnostních zařízení dokončen
 - ⇒ Připojená bezpečnostní zařízení jsou znovu rozpoznána.

Reset koncových poloh

- Stiskněte tlačítko Reset na 5 sekund.
 - ⇒ LED dioda "Status" pomalu bliká.
 - ⇒ Reset koncových poloh dokončen
 - ⇒ Světelná závora záručně byla vymazána.

Vymazání směru otáčení

- Stiskněte tlačítko Reset na 10 sekund.
 - ⇒ LED dioda "Status" rychle bliká.
 - ⇒ Reset směru otáčení dokončen



Tovární reset (obnovení továrního nastavení)

- Stiskněte tlačítko Reset na 30 sekund.
 - ⇒ LED dioda "Status" svítí po 15sekundové pauze.
 - ⇒ Tovární nastavení jsou obnovená.



INFORMACE

Při továrním resetu se vymažou také veškerá nastavení SOMlink.

9.2 Reset prostřednictvím trojdílného tlačítka na krytu řídicí jednotky



INFORMACE

Tento druh resetu vymaže jen koncové polohy a informace o směru otáčení. Všechny ostatní informace zůstanou zachovány.

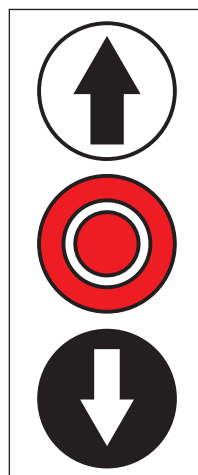

1. Stiskněte všechna 3 tlačítka trojdílného tlačítka na cca 30 sekund.
 - ⇒ Smažou se uložené informace o koncových polohách a směru otáčení.
 - ⇒ Po cca 30 sekundách zhasne signalizační kontrolka LED na pohonu.
2. Uvolněte tlačítka.
 - ⇒ Signalizační kontrolka LED na pohonu pomalu bliká.

10. Dálkové ovládání

10.1 Dálkové ovládání

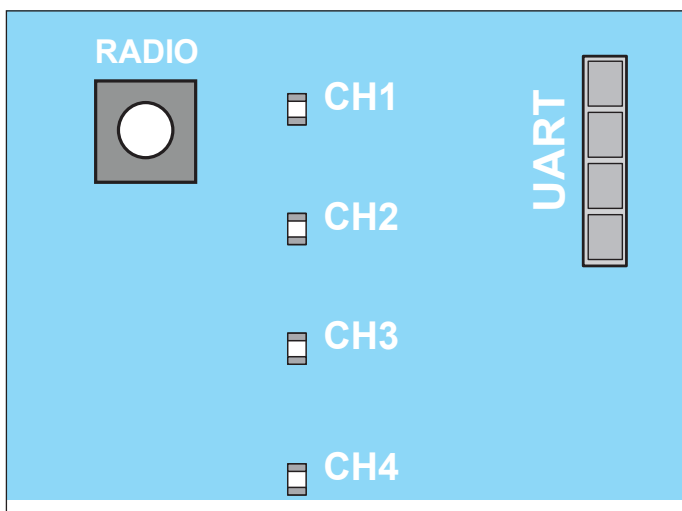

Kanály dálkového ovládání

	Kanál 1	Kanál 2	Kanál 3	Kanál 4
Režim dálkového ovládání 1	Impulzní řídicí jednotka	Částečné otevření* / spínání MUFU**	OTEVŘÍT	ZAVŘÍT

*Kanál 2 lze použít pro částečné otevření jen tehdy, pokud je DIP spínač 2 v pozici ON.

**Lze aktivovat jen prostřednictvím SOMLink.

10.2 Naprogramování ovladače



INFORMACE

Pokud po stisknutí tlačítka Radio není do 30 sekund přijat žádný vysílací příkaz, přepne se přijímač dálkového ovládání do běžného provozu.

- Několikeym stisknutím tlačítka Radio vyberte požadovaný kanál.

LED	1x	2x	3x	4x
CH 1	■	□	□	□
CH 2	□	■	□	□
CH 3	□	□	■	□
CH 4	□	□	□	■

- Stiskněte požadované tlačítko na vysílači a podržte jej tak dlouho, dokud předtím vybraná LED dioda (CH 1, CH 2, CH 3, CH 4) nezhasne.
⇒ Programování je ukončeno.

- Jestliže chcete naprogramovat další vysílače, výše uvedené kroky opakujte.

Při vyčerpání kapacity paměti

Celkem je k dispozici 40 příkazů ručního ovladače pro všechny kanály. Při pokusu naprogramovat další ovladače blikají červené LED diody kanálů dálkového ovládání CH 1 – CH 4. Když je potřeba více paměťových míst, viz kapitola "10.9 Informace o Memo".



INFORMACE

Příslušenství Memo pro nový pohon vymažte.

Jinak budou všechny uložené vysílače pohonu vymazány a musí se pak znovu naprogramovat.

10.3 Přerušení programovacího režimu

- Stiskněte tlačítko Radio tolikrát, dokud již žádná LED dioda nebude svítit nebo po dobu 30 sekund nezadávejte žádný příkaz.
⇒ Programovací režim je přerušen.

10.4 Vymazání tlačítka vysílače z kanálu dálkového ovládání

- Několikeym stisknutím tlačítka Radio vyberte požadovaný kanál dálkového ovládání. Tlačítko Radio podržte po dobu 15 sekund stisknuté.

LED	1x	2x	3x	4x
CH 1	■	□	□	□
CH 2	□	■	□	□
CH 3	□	□	■	□
CH 4	□	□	□	■

⇒ Po 15 sekundách LED dioda zabliká.

- Uvolněte tlačítko Radio.
⇒ Přijímač dálkového ovládání je nyní v režimu mazání.
- Stiskněte na ovladači tlačítko, jehož povel dálkového ovládání má být v kanálu dálkového ovládání vymazán.
⇒ LED dioda zhasne.
⇒ Proces vymazání je ukončen.
Podle potřeby opakujte tento postup pro další tlačítka.

10. Dálkové ovládání

















10.5 Úplné vymazání ovladače z přijímače

1. Stiskněte tlačítko Radio a podržte je po dobu 20 sekund stisknuté.
⇒ Po 15 sekundách LED dioda zabliká.
⇒ Po dalších 5 sekundách se sekvence změní na blikání.
2. Uvolněte tlačítko Radio.
⇒ Přijímač dálkového ovládání je nyní v režimu mazání.
3. Stiskněte libovolné tlačítko vysílače, který má být vymazán.
⇒ LED dioda zhasne.
⇒ Proces mazání je ukončen.
⇒ Vysílač je z přijímače dálkového ovládání vymazán.

Podle potřeby opakujte tento postup pro další ovladače.

10.6 Vymazání kanálu dálkového ovládání v přijímači

1. Několikerým stisknutím tlačítka Radio vyberte požadovaný kanál dálkového ovládání.
Tlačítko Radio podržte stisknuté po dobu 25 sekund.

LED	1x	2x	3x	4x
CH 1				
CH 2				
CH 3				
CH 4				

- ⇒ Po 15 sekundách LED dioda zabliká.
⇒ Po dalších 5 sekundách se sekvence změní na blikání.
⇒ Po dalších 5 sekundách se rozsvítí LED dioda vybraného kanálu dálkového ovládání.
2. Uvolněte tlačítko Radio.
⇒ Proces vymazání je ukončen.
⇒ Na vybraném kanálu dálkového ovládání jsou všechny naprogramované ovladače z přijímače dálkového ovládání vymazány.

10.7 Vymazání všech kanálů dálkového ovládání v přijímači

1. Stiskněte tlačítko Radio a podržte je po dobu 30 sekund stisknuté.
⇒ Po 15 sekundách LED dioda zabliká.
⇒ Po dalších 5 sekundách se sekvence změní na blikání.
⇒ Po dalších 5 sekundách se rozsvítí LED dioda vybraného kanálu dálkového ovládání.
⇒ Po dalších 5 sekundách se rozsvítí všechny LED diody.
2. Uvolněte tlačítko Radio.
⇒ Všechny LED diody po 5 sekundách zhasnou.
⇒ Všechny naprogramované vysílače jsou z přijímače vymazány.
⇒ Přijímač je kompletně vymazán, to také platí, když je připojeno příslušenství Memo.

10. Dálkové ovládání

10.8 Naprogramování druhého ručního ovladače na dálku (HFL)

Předpoklady pro programování na dálku

Na přijímači dálkového ovládání musí být jeden ruční ovladač již naprogramovaný. Použité ruční ovladače musí být identické. Například lze naprogramovat jen Pearl na Pearl a Pearl Vibe na Pearl Vibe. Obsazení tlačítek ručního ovladače (A) se použije pro nově programovaný ruční ovladač (B), který uvedl na dálku přijímač dálkového ovládání do programovacího režimu. Již naprogramovaný ruční ovladač a nově programovaný ruční ovladač se musí nacházet v dosahu přijímače dálkového ovládání.

Příklad:

1. Z ručního ovladače (A) bylo tlačítko 1 naprogramováno na kanál dálkového ovládání 1 a tlačítko 2 na kanál dálkového ovládání 2.
⇒ Nově naprogramovaný ruční ovladač (B) převezme obsazení tlačítek od ručního ovladače (A): Tlačítko 1 na kanál dálkového ovládání 1, tlačítko 2 na kanál 2.

Omezení

Následující nastavení **není** možné:

- cílené naprogramování jednoho vybraného tlačítka ručního ovladače na jeden kanál dálkového ovládání.

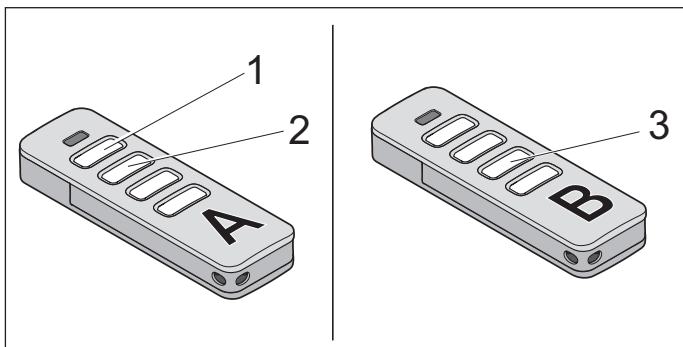

Obr. 1

1. Tlačítka 1 a 2 naprogramovaného ručního ovladače (A) stiskněte na dobu 3–5 sekund, dokud se krátce nerozsvítí LED dioda na ručním ovladači.
⇒ LED diody osvětlení pohonu blikají.
2. Uvolněte tlačítka 1 a 2 ručního ovladače (A).
⇒ Pokud není do následujících 30 sekund vyslán **žádný** povel dálkového ovládání, přepne se přijímač dálkového ovládání do běžného provozu.
3. Stiskněte na nově programovaném ručním ovladači (B) libovolné tlačítko, např. (3).
⇒ LED diody osvětlení pohonu svítí nepřetržitě.
⇒ Druhý ruční ovladač (B) je naprogramovaný.

10.9 Informace o Memo



INFORMACE

Připojením volitelného příslušenství Memo lze rozšířit kapacitu paměti na 450 příkazů ručního ovladače. Připojením příslušenství Memo se všechny stávající ovladače přenesou z interní paměti do příslušenství Memo a tam uloží. Příslušenství Memo musí zůstat připojeno k řídicí jednotce. V interní paměti pak již nejsou uloženy žádné vysílače. Uložené vysílače nelze přenést z příslušenství Memo zpátky do interní paměti.

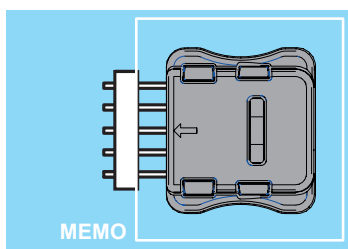

Nasaďte Memo do slotu základní desky.

- ⇒ Již naprogramované povely dálkového ovládání se přesunou do Memo.
- ⇒ Nyní je k dispozici celkové paměťové místo pro 450 povelů dálkového ovládání.

Všechny kanály dálkového ovládání, včetně paměti příslušenství Memo, lze vymazat, viz kapitola "10.7 Vymazání všech kanálů dálkového ovládání v přijímači".



INFORMACE

Příslušenství Memo pro nový pohon vymažte. Jinak budou všechny uložené vysílače pohonu vymazány a musí se pak znovu naprogramovat.

11. Odstraňování závad

11.1 Přehledová tabulka k odstraňování závad

Problém	Možná příčina	Test/zkouška	Řešení
Vrata se nepohybují	Nouzové ruční ovládání aktivní	Signalizační kontrolka LED na pohonu bliká 3×.	Vypnout nouzové ruční ovládání
Vrata se nezavírají v samodržném režimu.	• Zkontrolujte připojení SAFETY 1 (viz stavová LED vedle svorky).	• Zkontrolujte připojení SAFETY 1 (viz stavová LED vedle svorky).	Připojte bezpečnostní zařízení pro hlavní zavírací hranu k SAFETY 1, nebo obnovte funkci.
Automatické zavírání není možné.	PHOTO 1 nepřipojeno nebo defektní	Zkontrolujte připojení PHOTO 1 (viz stavová LED vedle svorky).	Připojte světelnou závoru k PHOTO 1, nebo obnovte funkci.
Vrata reverzují při dosažení koncové polohy vrata ZAVŘENA.	Oblast předkoncového spínače není nastavena (DIP spínač 3 na OFF).		• Nastavení oblasti předkoncového spínače viz " Strana 30 "
Vrata reverzují při dosažení světelné závory zárubně.	• Světelná závora zárubně chybně naprogramovaná		Nové nastavení koncových poloh při připojení světelné závore zárubně viz " Strana 27 "
Pohon nereverzuje při spuštění SAFETY 1.	Oblast předkoncového spínače chybně nastavená	SAFETY 1 nepřipojeno nebo defektní	• Nastavte správně oblast předkoncového spínače (max. 5 cm před koncovou polohou vrata ZAVŘENA).
Pohon je v nežádoucím provozu Totmann.	DIP spínač 3 je v poloze ON a předkoncový spínač ještě nebyl potvrzen tlačítkem STOP.		Potvrzení předkoncového spínače viz " Strana 30 "

12. Schéma připojení

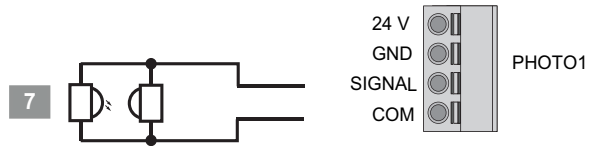
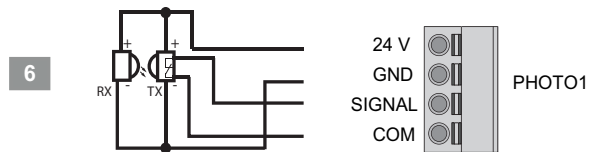
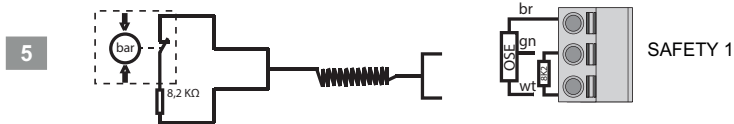
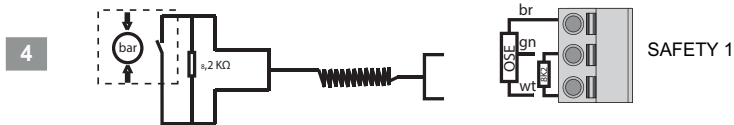
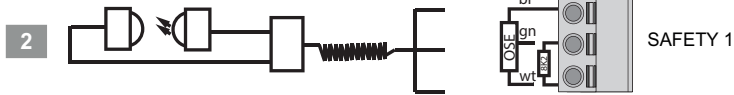
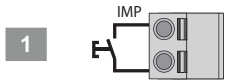

GIGAsedo+
GIGAröll+

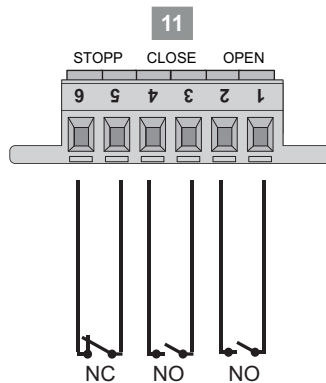
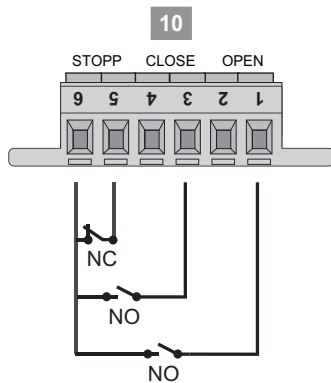
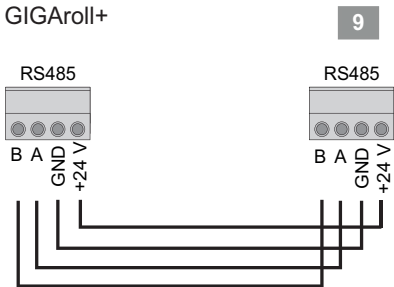

12. Schéma připojení

1)	Externí ovladač (impulzní tlačítko)
2)	Optická bezpečnostní kontaktní lišta (OSE), světelná mříž nebo předbíhající světelná závora*
3)	Bezpečnostní kontaktní lišta 8k2*
4)	Tlaková lišta verze 1**
5)	Tlaková lišta verze 2**
6)	Čtyřdrátová světelná závora bez testování***
7)	Dvoudrátová světelná závora nebo světelná závora zárubně***
8)	Kontrolní spínač napnutí lana nebo kontakt pro průchozí dvířka
9)	Kabelové propojení s pohonem
10)	Externí ovladač (trojdílné tlačítko)
11)	Externí ovladač (trojdílné tlačítko)

*



INFORMACE

Při každém dodatečném připojení bezpečnostního zařízení je nutné řídicí jednotku resetovat, viz "Reset a tovární nastavení" na straně 31.

**



INFORMACE

Pro test tlakové lišty se musí aktivovat v koncové poloze vrata ZAVŘENA.



INFORMACE

Pro použití připojené tlakové lišty se musí DIP spínač 4 nacházet v pozici "ON". Viz "8.3.4 DIP spínač 4: Nastavení zajištění zavíracích hran" na straně 30.



INFORMACE

- ▶ Jen produkty SOMMER
- ▶ Maximální montážní výška 300 mm.



INFORMACE

Světelné závory, které se integrují do zárubně vrat (světelné lišty zárubně) a vyžadují vypojení při průchodu vrat, musí být rozpoznány při nastavení koncových poloh, viz "Rozpoznání směru otáčení a nastavení koncových poloh" na straně 27.

Pokud se světelná závora zárubně instaluje dodatečně, musí se koncové polohy znovu nastavit, viz "Rozpoznání směru otáčení a nastavení koncových poloh" na straně 27.





SOMMER Antriebs- und Funktechnik GmbH

Hans-Böckler-Straße 21-27

73230 Kirchheim

Německo



+49 (0) 7021 8001-0



+49 (0) 7021 8001-100

info@sommer.eu

www.sommer.eu